

F-1500&F-2700-УСТАНОВКА НА ТР-ДЕ

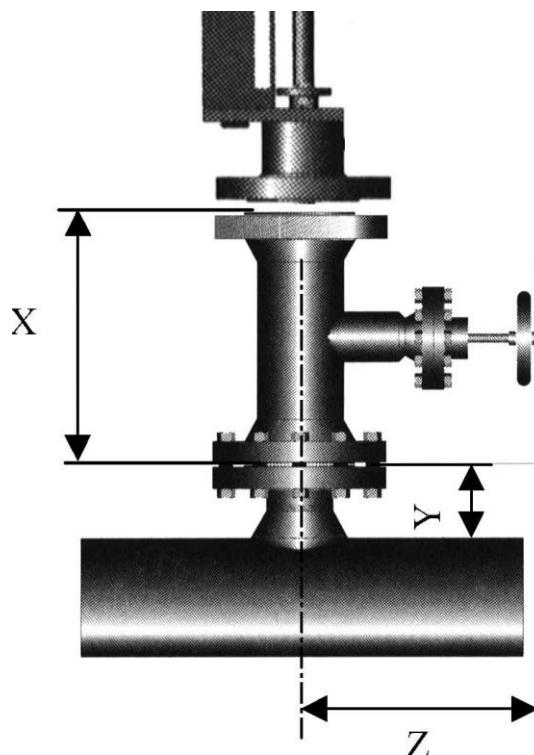
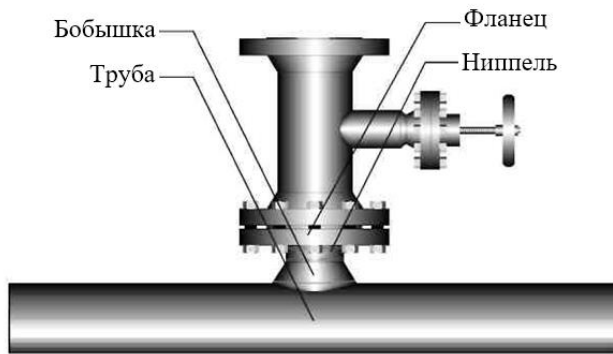

Тип по ANSI	X	Y	Z
150	177,8	88,9	390,5
300	215,9	95,3	415,9
600	292,1	95,3	454,0

*размеры указаны в мм

Рекомендации по выбору изолирующего клапана

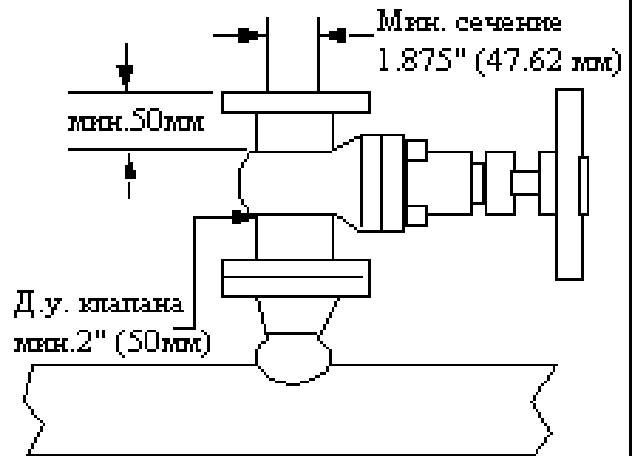

1. Клапан должен быть полнопроходным 2"(50мм), минимальное сечение проходного отверстия 1.875". Обычно используется полнопроходная задвижка или полнопроходной шаровой кран.

2. Арматура должна соответствовать типу фланцев, давлению и температуре, на которые рассчитан расходомер.

3. Запорный клапан должен быть установлен таким образом, чтобы измерительная головка расходомера могла оставаться в теле клапана при его полном закрытии. Как минимум, это требует свободных 2"(50мм) камеры клапана от внешней поверхности фланца клапана, к которому присоединяется расходомер.